

# NOŻE DO GILOTYN I KRAŻKOWE

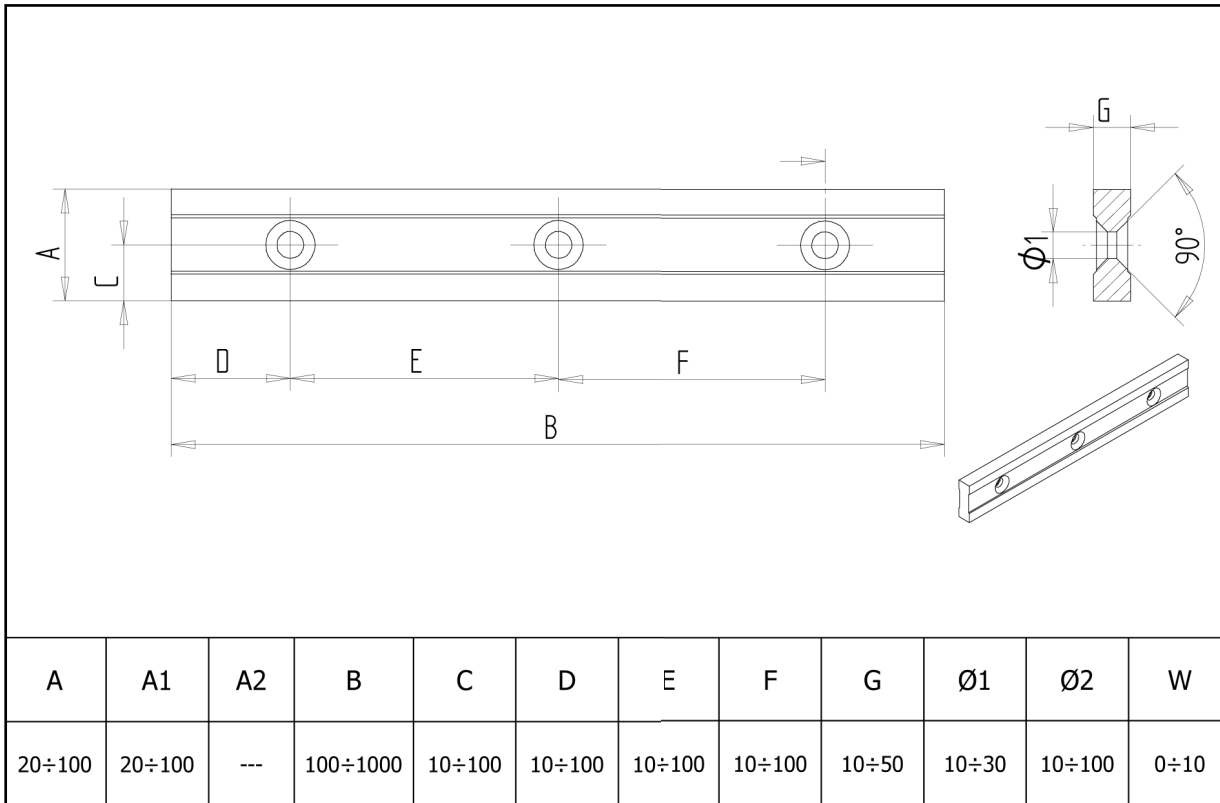

[wromet.com.pl](http://wromet.com.pl)

## NOŻE DO GILOTYN - PROSTE



Istnieje możliwość wykonania noży o innych kształtach i wymiarach niż wymienione

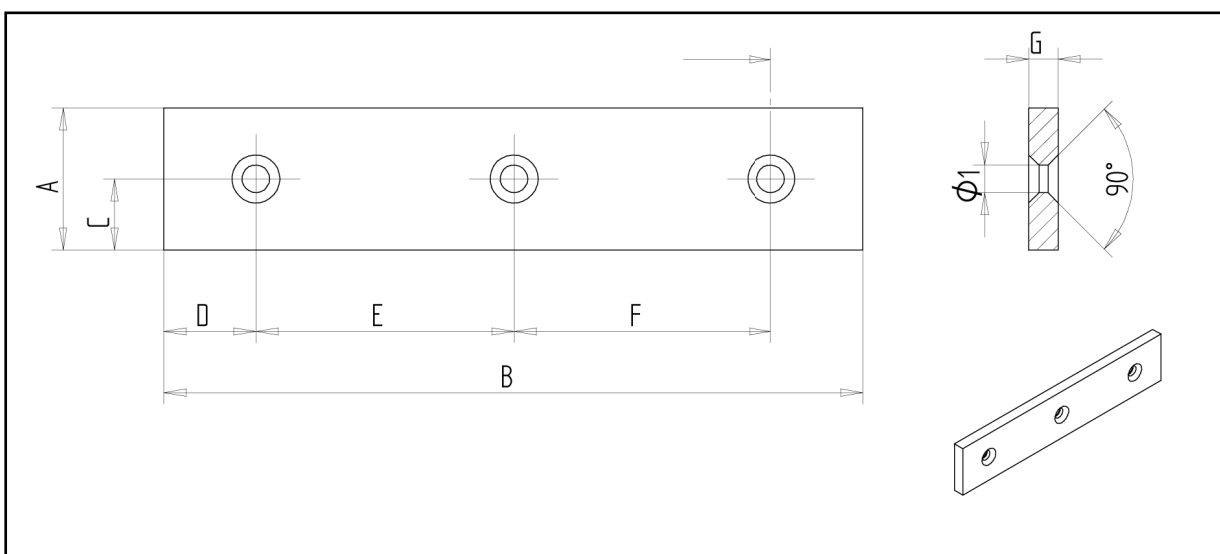

# NOŻE DO GILOTYN - SKOŚNE

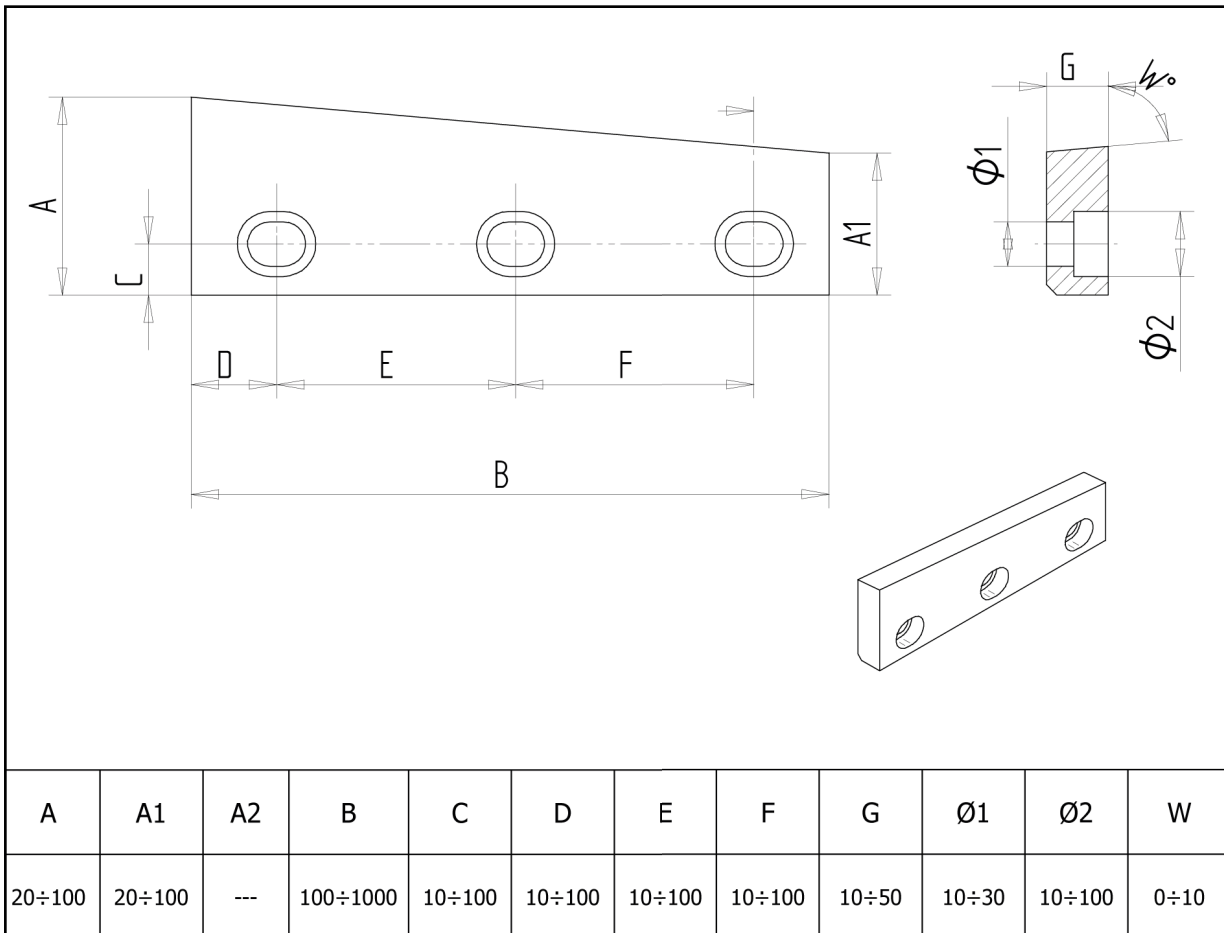

Istnieje możliwość wykonania noży o innych kształtach i wymiarach niż wymienione

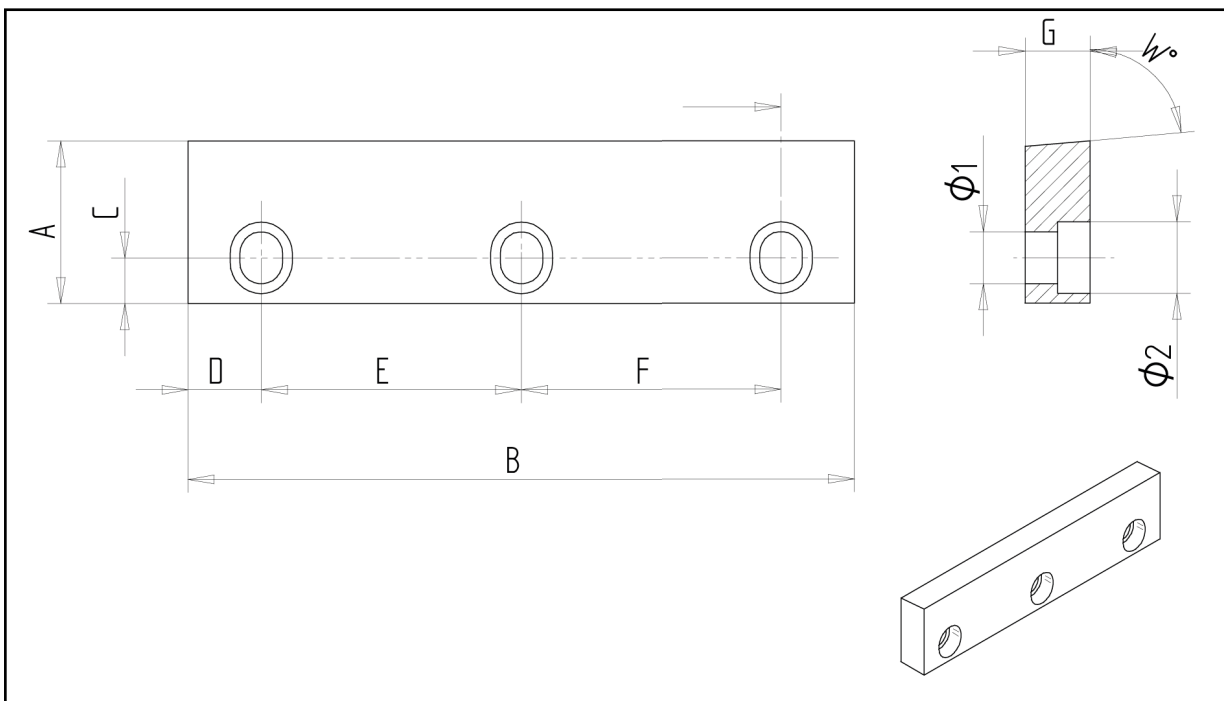

# NOŻE KRAŻKOWE - SKOŚNE

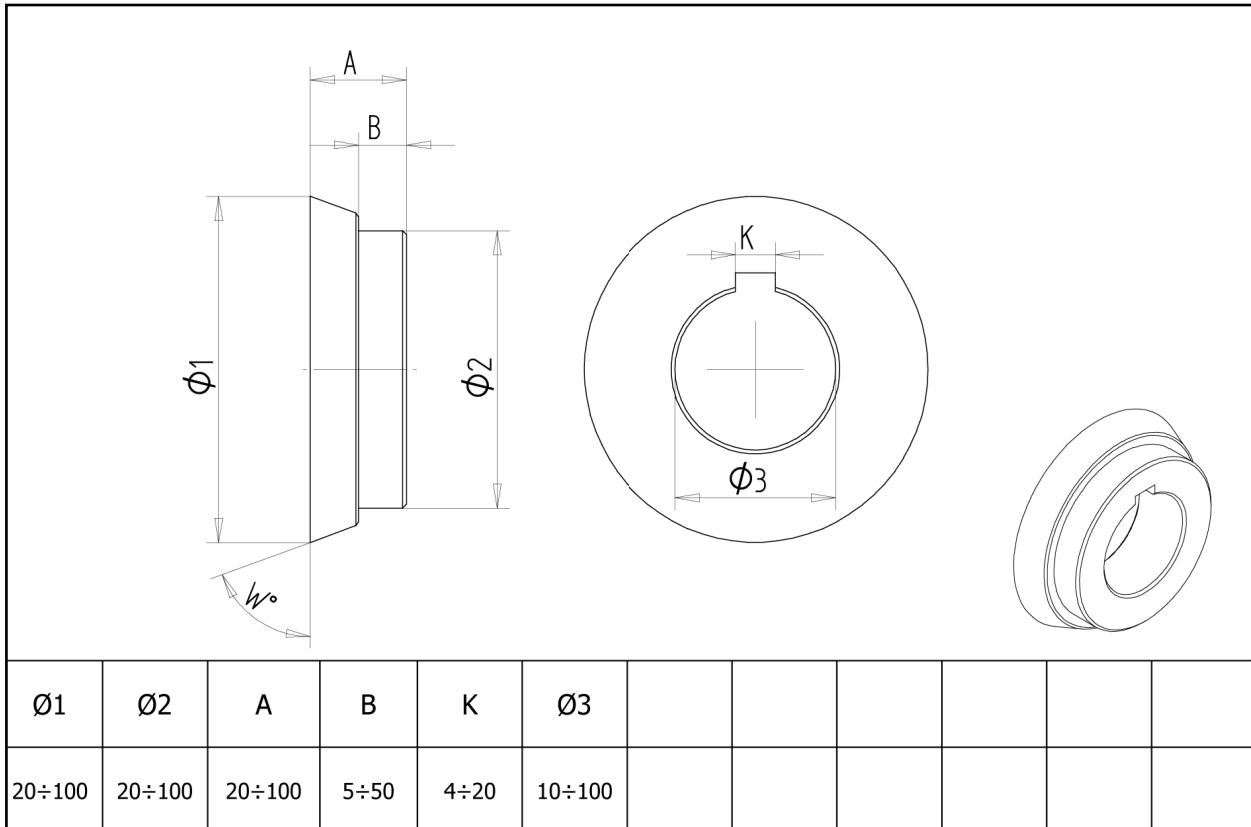

Istnieje możliwość wykonania noży o innych kształtach i wymiarach niż wymienione

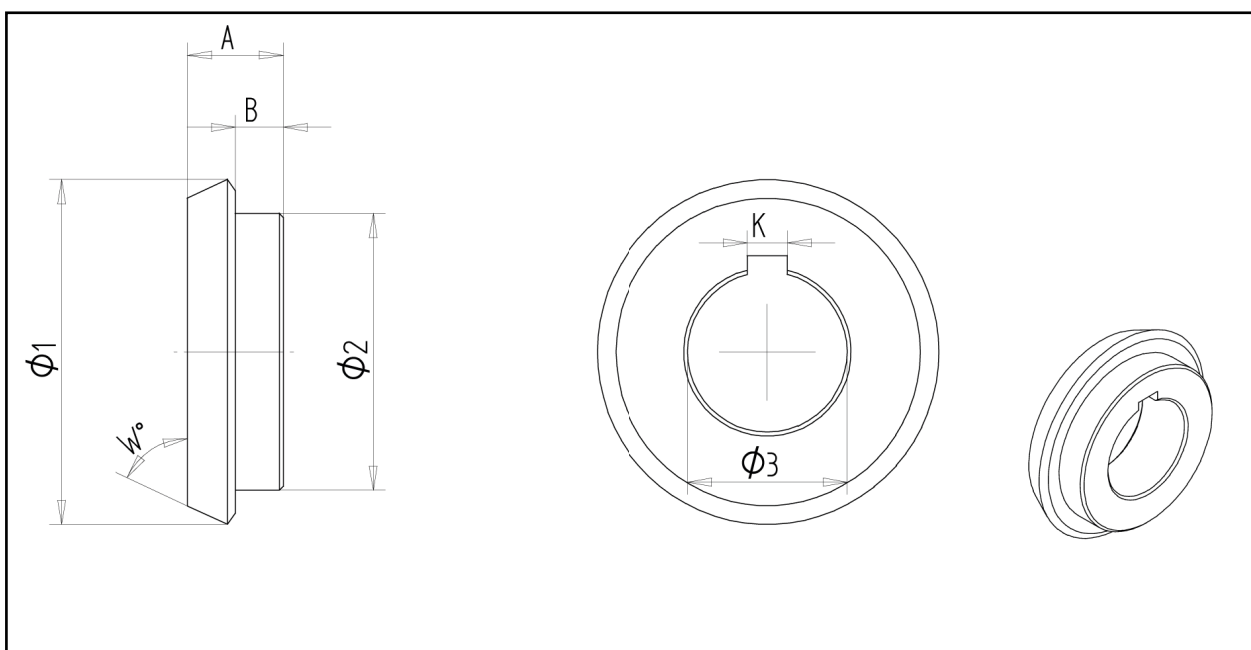





**PROJEKTOWANIE I WYKONAWSTWO:**

- WYKROJNIKÓW • OKROJNIKÓW • STEPLI I MATRYC DO PRZETŁACZANIA
- STEPLI I MATRYC DO WYCINANIA • OBRÓBKA CNC
- GRAWEROWANIE TECHNICZNE • OBRÓBKA CIEPLNA



**WROMET Sp. z o.o.**  
ul. Kaczeńcowa 2  
62-510 Konin

tel. +48 63 245 80 01  
info@wromet.com.pl

NIP PL 665-294-89-81  
KRS: 000362355