

MESSER FÜR SCHNEIDEMASHINEN,
SCHEIBENMESSER

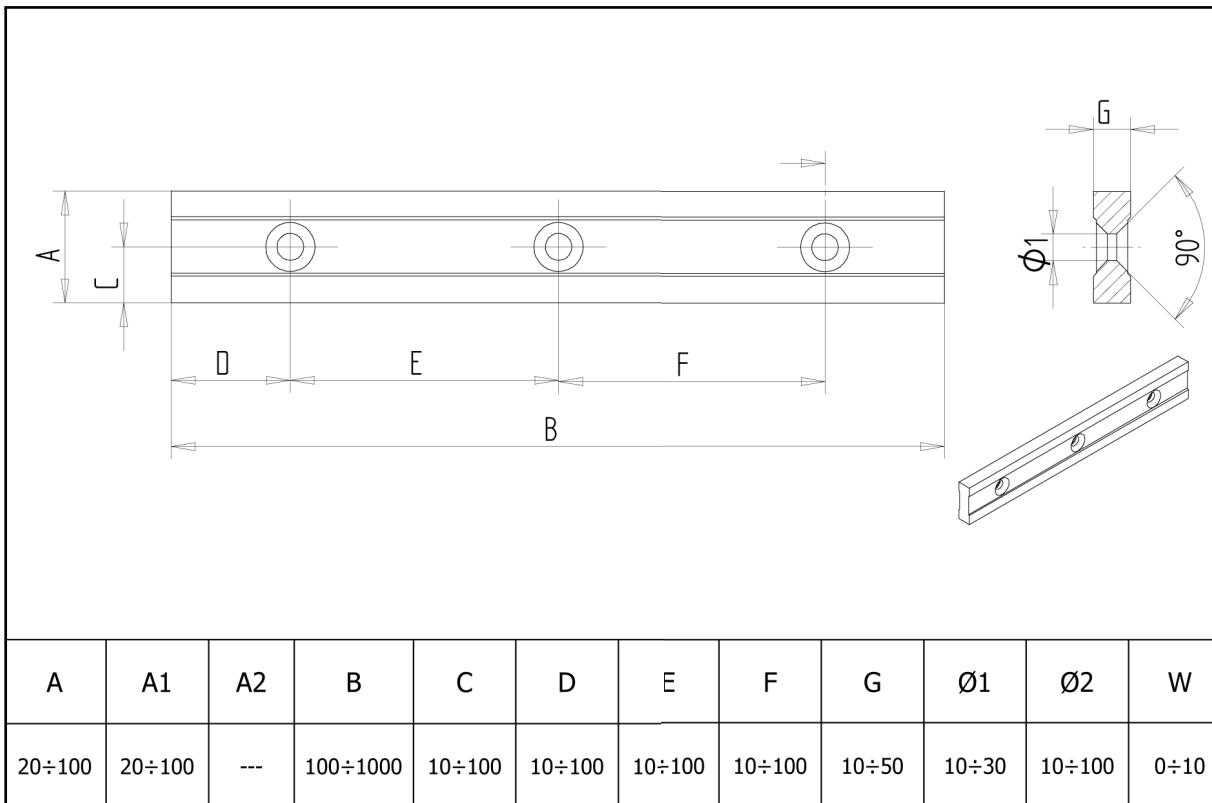

wromet.com.pl

MESSER FÜR SCHNEIDEMASHINEN - GERADE



Es besteht die Möglichkeit, Messer mit anderer Form und Größe, als die genannten fertigen zu lassen.

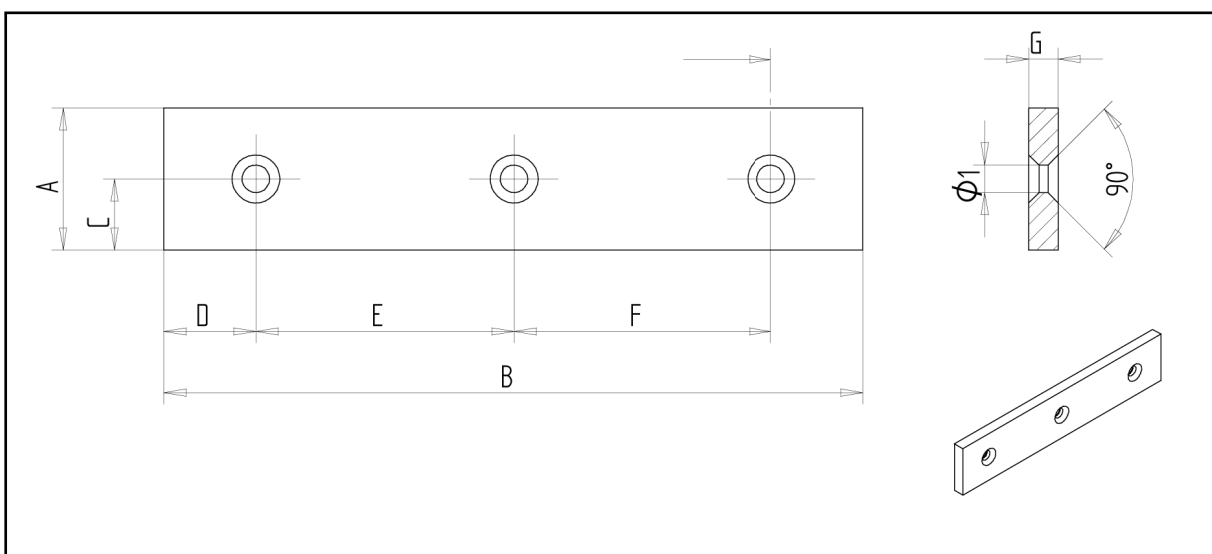

MESSER FÜR SCHNEIDEMASHINEN - SCHRÄG

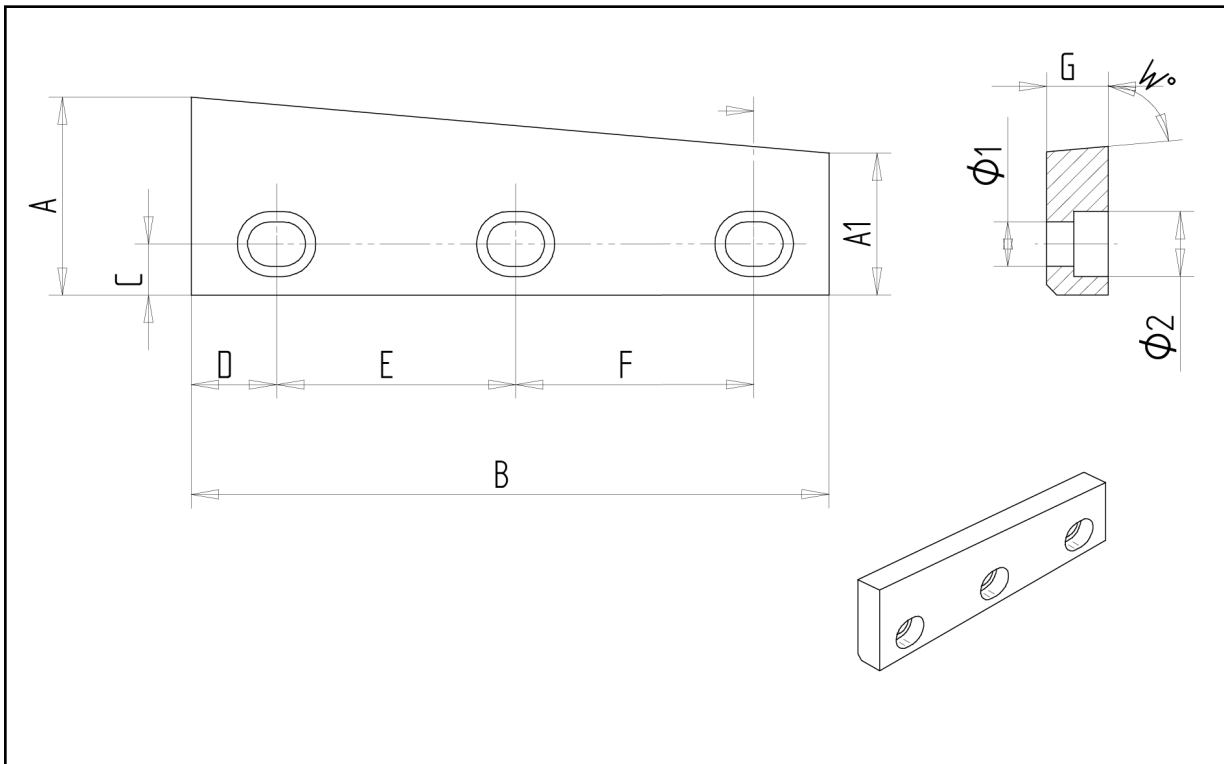

A	A1	A2	B	C	D	E	F	G	Ø1	Ø2	W
20÷100	20÷100	---	100÷1000	10÷100	10÷100	10÷100	10÷100	10÷50	10÷30	10÷100	0÷10

Es besteht die Möglichkeit, Messer mit anderer Form und Größe, als die genannten fertigen zu lassen.

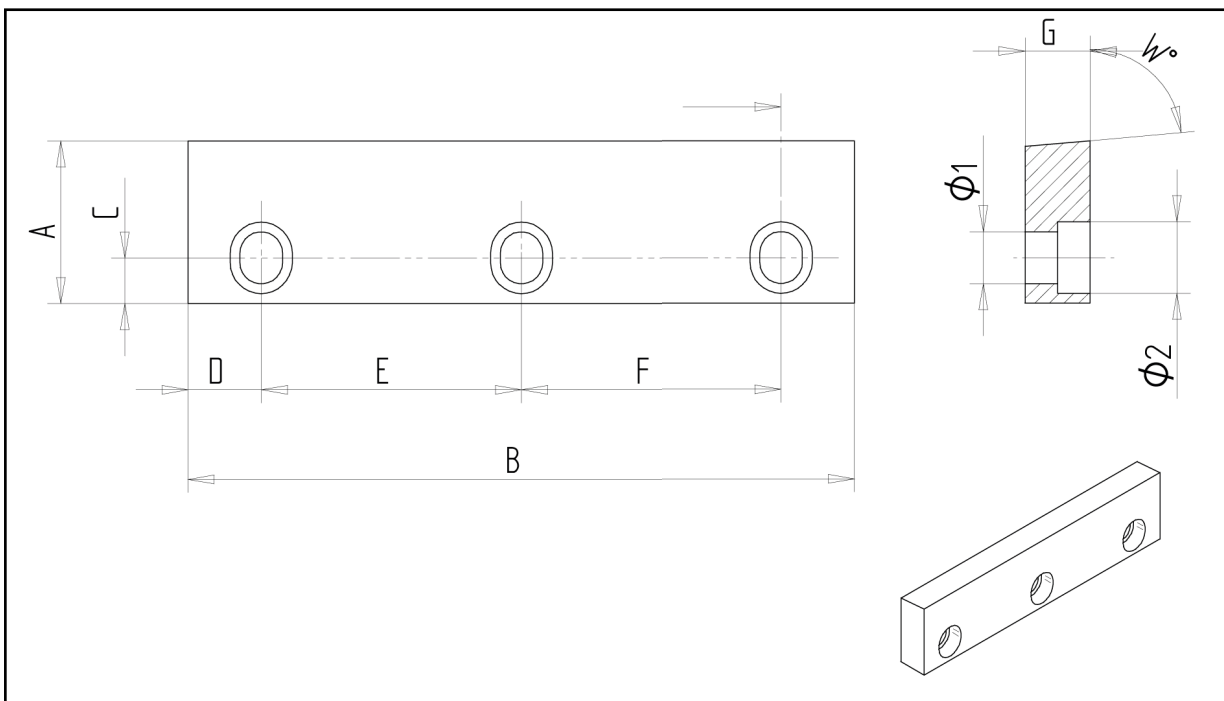

SCHEIBENMESSER - SCHRÄG

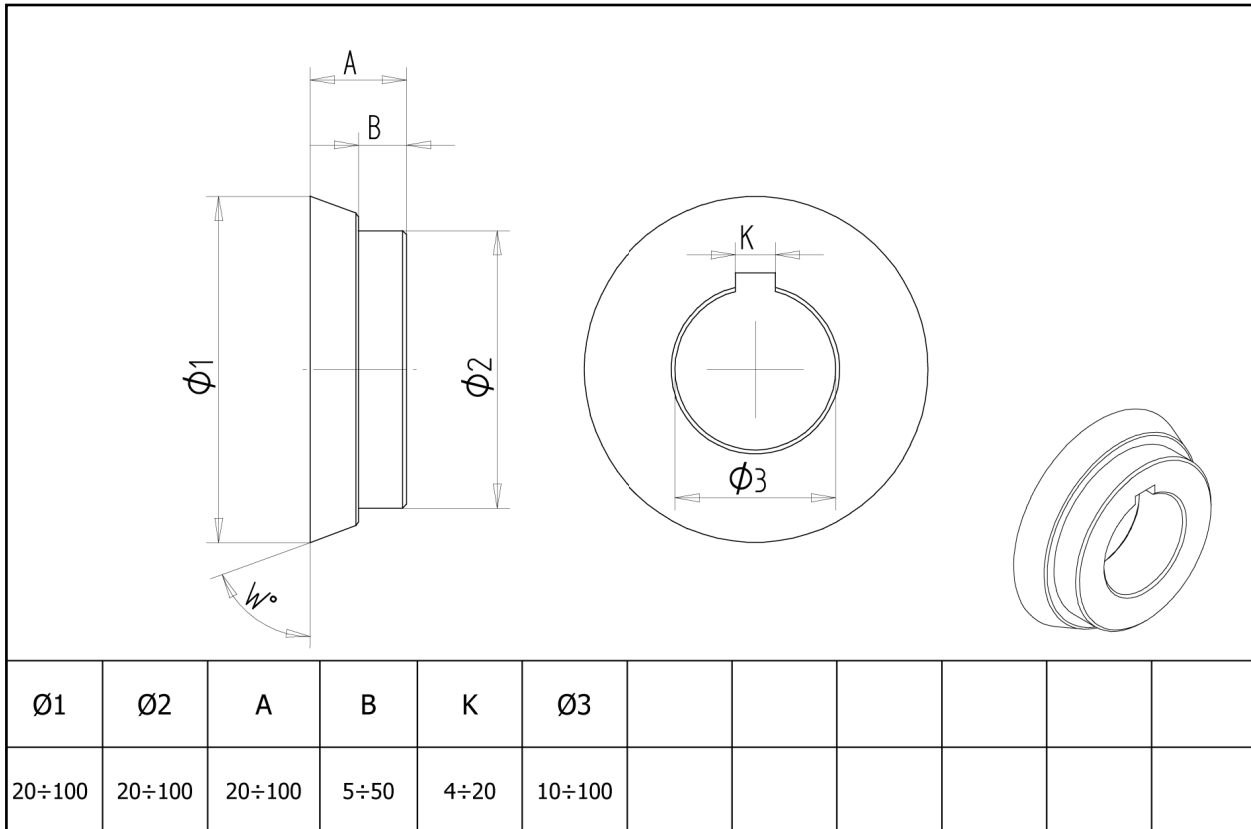

Es besteht die Möglichkeit, Messer mit anderer Form und Größe, als die genannten fertigen zu lassen.

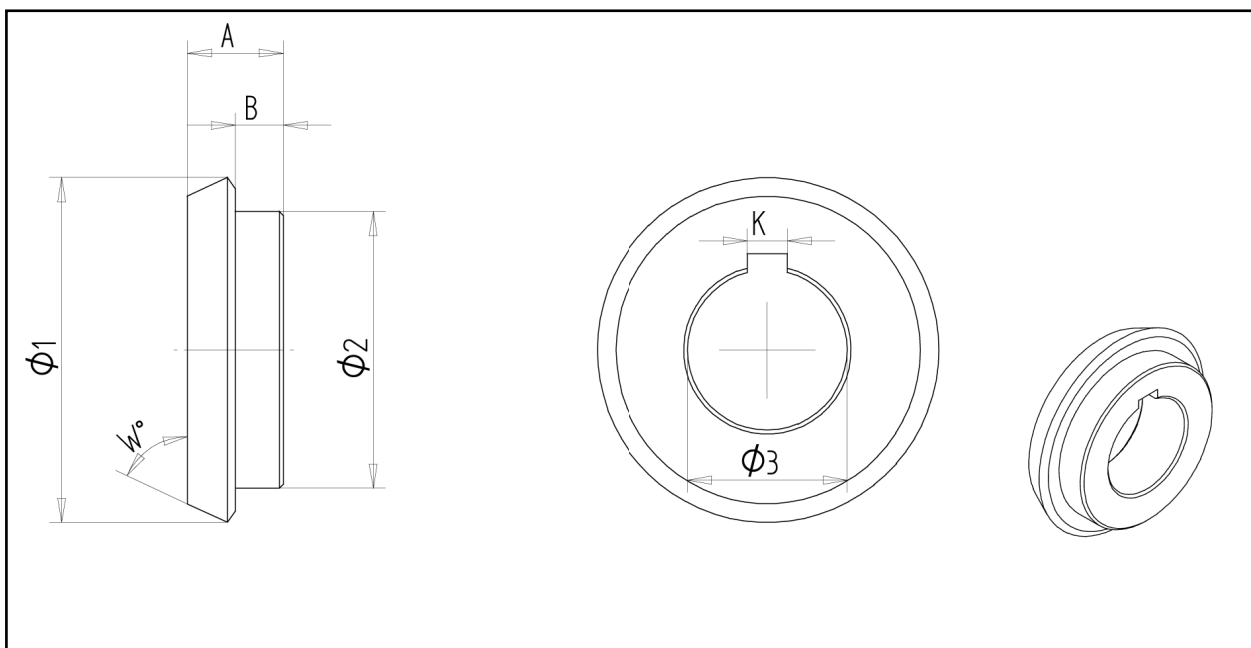

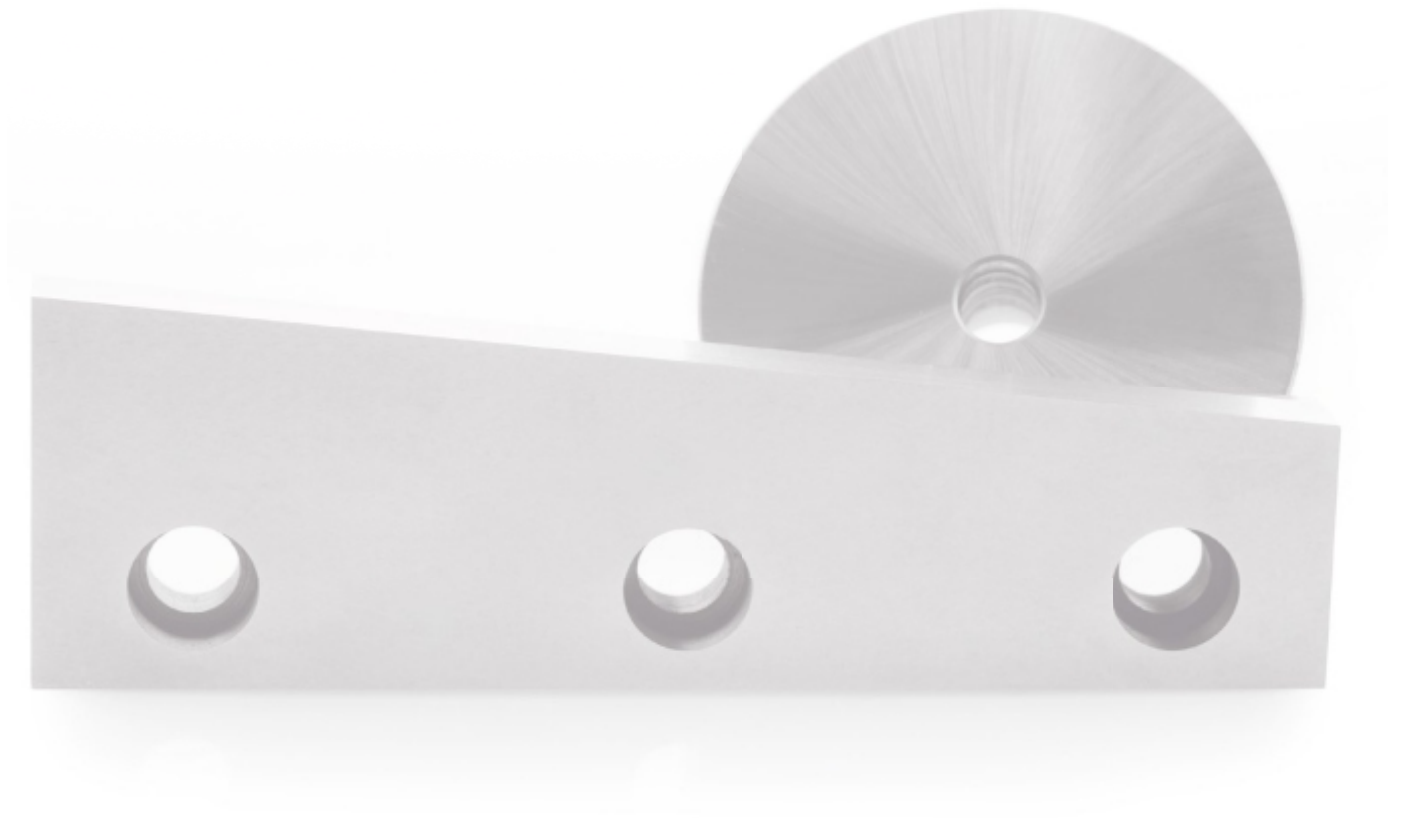



PROJEKTENWICKLUNG UND HERSTELLUNG VON:

- SCHNEID UND STANZWERKZEUGEN • MATRIZEN UND DURSCHLAGSTEMPELN
- MATRIZEN UND SCHNEIDSTEMPELN
- (NC BEARBEITUNG • TECHNISCHE GRAVUR • HÄRTEPROZESSE
- PROTOTYPEN UND SERIENFERTIGUNG



WROMET Sp. z o.o.
ul. Kaczeńcowa 2
62-510 Konin

tel. +48 63 245 80 01
info@wromet.com.pl

NIP PL 665-294-89-81
KRS: 000362355